



03 85 46 43 70



contact@droledecabane.com



www.droledecabane.com



CAMPING TONNEAUX



TOIT AU CHOIX

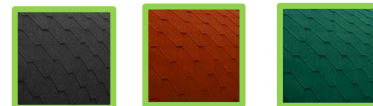

≈ 7M², 8,8M², 10M²

COULEURS AU CHOIX :



Tendance actuelle de l'habitat insolite et du « glamping », Drôle de Cabane vous propose sa gamme de Camping Tonneaux. Chaleureux et résistants grâce à leur structure en épicéa massif, ces tonneaux habitables vous offrent confort et détente au contact de la nature. Leurs ouvertures vitrées vous permettent de profiter du paysage et de la luminosité tout au long de la journée. Personnalisables selon vos besoins et vos envies, ils se déclinent en plusieurs tailles (3,30m, 4m, 4,80m) et divers coloris. A vous de définir la fonction du vôtre : chambre d'ami, chambre d'hôtes, hébergement insolite pour camping, bureau d'accueil ou de travail... Les possibilités sont multiples.



Besoin d'un conseil ? Venez nous voir !



SHOWROOM
n°16 D906 / RN6
71240 Varennes-Le-Grand

CAMPING TONNEAUX

2 à 3 couchages



Camping Tonneau 330 ≈ 7m² - EN KIT OU MONTÉ

Epicéa massif structure 42mm, façades 28mm

Dimension modèle monté- équipé : 3,30m x Ø2,10m x H 2,30m

Comprenant:

- Toiture shingle (noir, vert ou rouge)
- Colliers de serrage en acier inoxydable
- Berceaux bois massif
- 1 porte 160 x 59 cm,
- 2 fenêtres face avant 30 x 67 cm, 1 fenêtre arrière 59 x 165cm,
- Sommier 140 x 190cm, 2 bancs- coffres (53 x 130cm) et une table rabattable
- Avec ou sans terrasse (37cm) et petits bancs

Options :

- Saturateur modèle en kit
- Saturateur modèle monté
- Bois thermo-traité (selon stock)
- Vitrage arrière demi- lune:
- Pack électricité : 2 écl. sur inter SA, 3 PC, radar led ext., boîte de dériv.

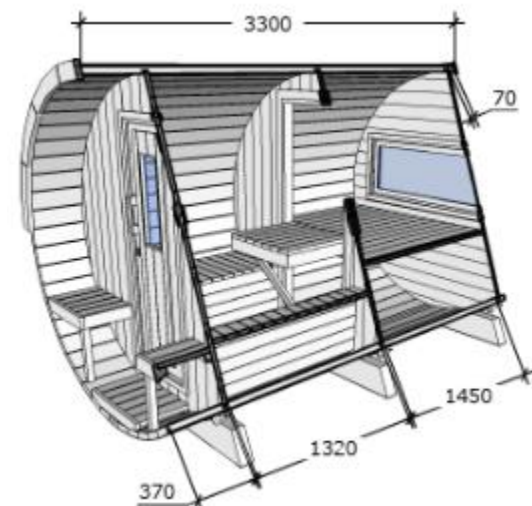
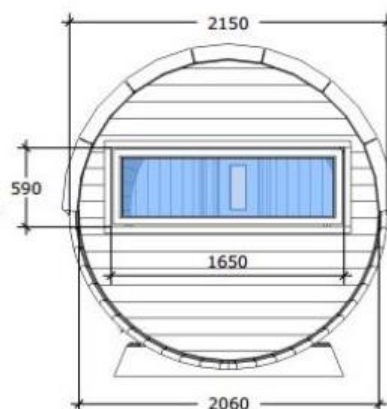
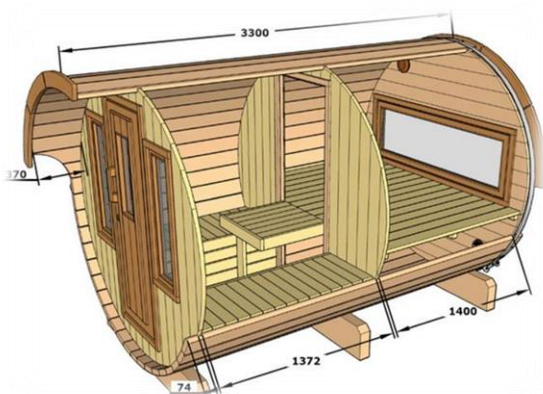

Pour rappel (hors professionnels du tourisme):

- - de 5m² aucune déclaration en mairie
- De 5m² à 20m²: une demande préalable de travaux est à faire en mairie
- À partir de 20m² une demande de permis de construire est à faire en mairie.

Dans tous les cas, nous vous conseillons de vous référer au PLU ou au POS de votre commune.



03 85 46 43 70



contact@droledcabane.com



www.droledcabane.com

CAMPING TONNEAUX

2 à 3 couchages



Camping Tonneau 400 ≈ 8,8m² - EN KIT OU MONTÉ

Epicéa massif structure 38mm

Dimension modèle monté- équipé : 4m x Ø2,20m x H 2,39m

Dimensions palette: 4,10 x 1,20 x H 1,30m Poids ≈ 1 300kg

Comprenant:

- Toiture shingle (noir, vert ou rouge)
- Colliers de serrage en acier inoxydable
- Berceaux bois massif
- 1 porte 180 x 69cm, avec verrou et vitrage hexagonal
- 1 fenêtre double vantaux face arrière 71,5 x 67,5cm
- Cloison ouverte, pour deux espaces distincts (chambre et pièce à vivre)
- Sommier plateforme (200 x 211cm), 2 bancs- coffres (150x60cm), plateforme amovible pour couchage simple, et une table coulissante
- Petite terrasse (P30cm) et petits bancs

Options :

- Saturateur modèle en kit:
- Saturateur modèle monté
- Pack électricité: 2 écl. sur inter SA, 3 PC, radar led ext., boîte de dériv.

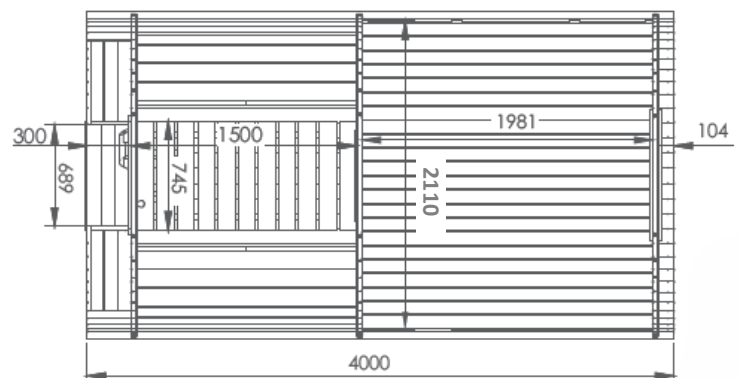
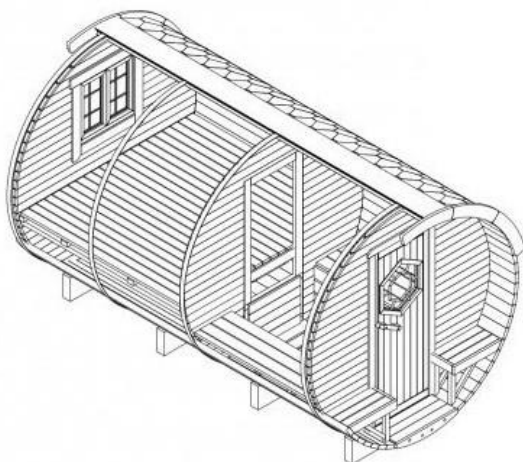

Pour rappel (hors professionnels du tourisme):

- - de 5m² aucune déclaration en mairie
- De 5m² à 20m²: une demande préalable de travaux est à faire en mairie
- À partir de 20m² une demande de permis de construire est à faire en mairie.

Dans tous les cas, nous vous conseillons de vous référer au PLU ou au POS de votre commune.



03 85 46 43 70



contact@droledcabane.com



www.droledcabane.com

CAMPING TONNEAUX

2 couchages



Camping Tonneau 480 ≈ 10m² - EN KIT OU MONTÉ

Epicéa épaisseur 42mm, façades 28mm

Dimension modèle monté- équipé : 4,80m x Ø2,15m x H 2,35m

Comprenant :

- Toiture shingle (noir, vert ou rouge)
- Colliers de serrage en acier inoxydable
- Berceaux bois massif
- Sommier 160 x 200 cm
- 2 bancs- coffre (P 53cm x L 200cm)
- Petite terrasse face avant ≈ 60cm
- Porte d'entrée vitrée bois massif, double vitrage 59 x 165cm
- Grande fenêtre arrière double vitrage (59 x 165cm), et 2 petites fenêtres avant (30 x 66cm)
- Cloison intérieure + faces avant et arrière en madriers épicea massif 28mm (sans porte)

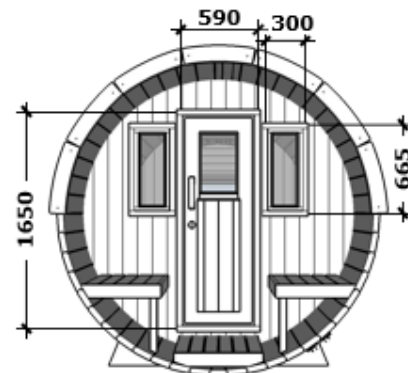
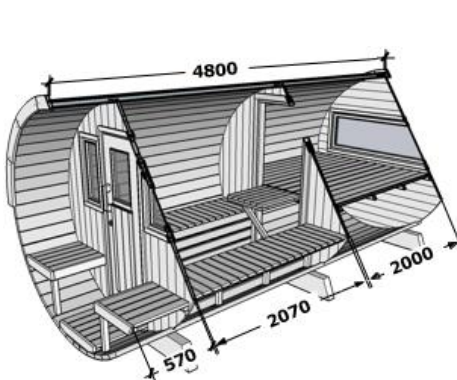

Options:

- Kit saturateur à appliquer par vos soins
- Saturateur appliqué
- Bois thermo-traité
- Rabat- couchette pour bancs- coffre 17 cm
- Pack électricité

Pour rappel (hors professionnels du tourisme):

- - de 5m² aucune déclaration en mairie
- De 5m² à 20m²: une demande préalable de travaux est à faire en mairie
- À partir de 20m² une demande de permis de construire est à faire en mairie.

Dans tous les cas, nous vous conseillons de vous référer au PLU ou au POS de votre commune.



03 85 46 43 70



contact@droledcabane.com



www.droledcabane.com